

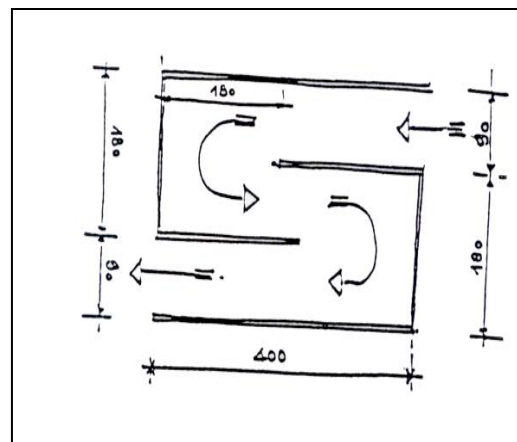

# P.T.V



## Groupe 4 :

# Maniabilité en main

Juniors	X
Jeunes Cavaliers	
Séniors	

## Matériel et dispositif...

- 2 barres de 4 m
- 2 barres de 2,20 m
- 2 barres d'1,80 m
- 12 supports
- 2 fanions rouges
- 2 fanions blancs
- 1 numéro

## Caractéristiques...

Slalom selon un tracé matérialisé par un couloir en labyrinthe en forme de double U sur des barres surélevées.

- Pour chaque U selon croquis :
- Largeur : 0,90 m
- Longueur : 4 m

## Le contrat de la maniabilité en main

Réaliser l'exercice en respectant le couloir d'évolution et l'allure du pas, cheval en main.  
La marche en avant du cavalier est obligatoire.

## Fautes de contrat...

### Avant l'exercice

- Volte, déroché, reculer, refus, erreur de parcours rectifiée

### Dans l'exercice

- Rupture d'allure.
- Barre(s) tombée(s)

### Franchissement dangereux

- Fort déséquilibre du cavalier
- Cheval bousculant le cavalier
- Cheval tapant fortement l'exercice
- Rêne touchant le sol ou un élément de l'exercice
- Epaule du cheval dépassant celle du cavalier

## Appréciation du style...

**Cheval ne dépassant pas l'axe des épaules du cavalier**

**Progression régulière**

**Tracé adapté et contrôlé**

- Cheval maintenu dans l'axe perpendiculaire de l'exercice



# P.T.V

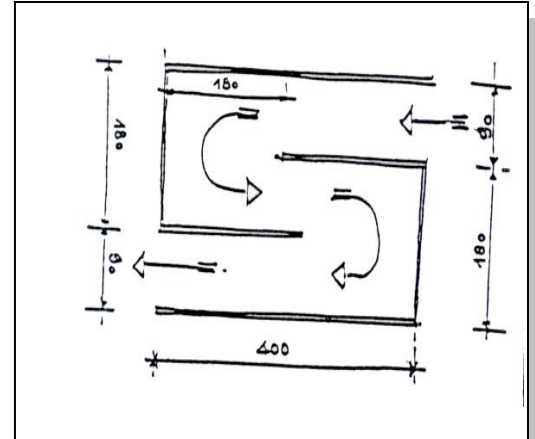

## Group 4:

## In-hand S-bend

Juniors	X
Young riders	
Seniors	

### Equipment...

- 2 poles 4 m
- 2 poles 2.20 m
- 2 poles 1.80 m
- 12 stands
- 2 red flags
- 2 white flags
- 1 number

### Features...

Slalom around a route defined by a lane of poles on raised bars in the shape of a double **U**.

For each **U** according to the diagram:

- Width: 0.90 m
- Length: 4 m

## Objective: In-hand S-bend test

Negotiate the exercise passing through the indicated route while keeping to the walk, horse in hand. The rider must walk forward.

### Effectiveness faults...

#### Before the exercise

- Circling, running-out, stepping back, refusal, course error rectified

#### During the exercise

- Break of gait.
- Fallen poles

#### Dangerous situation

- Rider seriously imbalanced
- Horse pushing the rider
- Horse hitting the obstacle hard
- Reins touching the ground or an element of the exercise
- Shoulder of the horse passing the line of the rider's shoulder

### Style judgement...

**Horse not passing the line of the rider's shoulders**

**Regular progression**

**Accurate and controlled route**

- Horse remains in the line of the exercise