

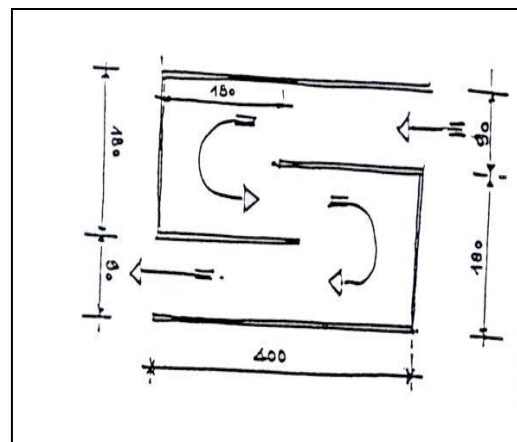

P.T.V



Groupe 4 :

Maniabilité en main

| | |
|------------------|---|
| Juniors | X |
| Jeunes Cavaliers | |
| Séniors | |

Matériel et dispositif...

- 2 barres de 4 m
- 2 barres de 2,20 m
- 2 barres d'1,80 m
- 12 supports
- 2 fanions rouges
- 2 fanions blancs
- 1 numéro

Caractéristiques...

Slalom selon un tracé matérialisé par un couloir en labyrinthe en forme de double U sur des barres surélevées.

- Pour chaque U selon croquis :
- Largeur : 0,90 m
- Longueur : 4 m

Le contrat de la maniabilité en main

Réaliser l'exercice en respectant le couloir d'évolution et l'allure du pas, cheval en main.
La marche en avant du cavalier est obligatoire.

Fautes de contrat...

Avant l'exercice

- Volte, déroché, reculer, refus, erreur de parcours rectifiée

Dans l'exercice

- Rupture d'allure.
- Barre(s) tombée(s)
- Entrée ou sortie à une autre allure que le pas

Franchissement dangereux

- Fort déséquilibre du cavalier
- Cheval bousculant le cavalier
- Cheval tapant fortement l'exercice
- Rêne touchant le sol ou un élément de l'exercice
- Epaule du cheval dépassant celle du cavalier
- Ne pas corriger une allure autre que le pas

Appréciation du style...

Cheval ne dépassant pas l'axe des épaules du cavalier

Progression régulière

Tracé adapté et contrôlé

- Cheval maintenu dans l'axe perpendiculaire de l'exercice



P.T.V

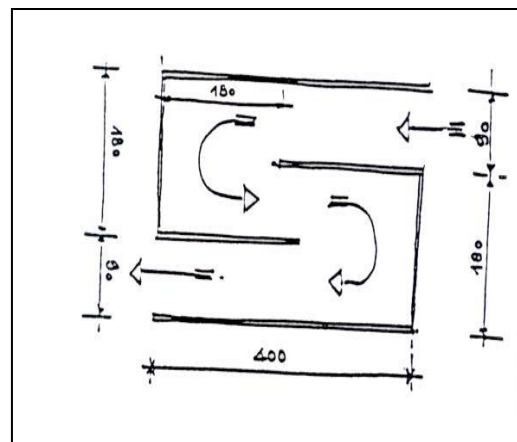

Group 4:

In-hand S-bend

| | |
|--------------|---|
| Juniors | X |
| Young riders | |
| Seniors | |

Equipment...

- 2 poles 4 m
- 2 poles 2.20 m
- 2 poles 1.80 m
- 12 stands
- 2 red flags
- 2 white flags
- 1 number

Features...

Slalom around a route defined by a lane of poles on raised bars in the shape of a double **U**.

For each **U** according to the diagram:

- Width: 0.90 m
- Length: 4 m

Objective: In-hand S-bend test

Negotiate the exercise passing through the indicated route while keeping to the walk, horse in hand. The rider must walk forward.

Effectiveness faults...

Before the exercise

- Circling, running-out, stepping back, refusal, course error rectified

During the exercise

- Break of gait.
- Fallen poles.
- Entering or leaving at a different gait than the walk.

Dangerous situation

- Rider seriously imbalanced
- Horse pushing the rider
- Horse hitting the obstacle hard
- Reins touching the ground or an element of the exercise
- Not correcting any gait other than the walk

Style judgement...

Horse not passing the line of the rider's shoulders

Regular progression

Accurate and controlled route

- Horse remains in the line of the exercise